

Merkblatt Stabhochsprung

Personal:

Obmann



Schrittführer



Anzeige gültig/ungültig



Latte auflegen u. Ständer verstellen



Uhr



Anzeigetafel



geprüfter Kampfrichter



ungeprüfter Kampfrichter in Ausbildung



ungeprüfter Kampfrichter

vorher:

- Personaleinteilung
- Null-Linie mit 1cm breitem Klebeband oder Gummiband bis zur Aussenseite der Ständer markieren
- Klebeband für Athleten bereithalten
- Latte muss eine klar definierte Auflagefläche haben (siehe Skizze Seite 2)
- Anfangshöhe, Steigerungen und Reihenfolge bekanntgeben
- auszulassende Höhen und Position der Ständer entgegennehmen
- Utensilien beschaffen (Fahnen weiß, rot, gelb / Messlatte zum Einmessen / Windanzeige / Ersatzlatte / Klebeband für Markierungen usw.)

während des Bewerbes:

- Verlassen des Wettkampfbereiches unterbinden
- Wettkampfbereich frei von Unbeteiligten halten
- 1 Minute Zeit für den Versuch ab Aufruf, wenn nur mehr zwei oder drei im Bewerb 2 Minuten, bei aufeinanderfolgenden Versuchen 2 Minuten, wenn nur mehr einer im Bewerb 5 Minuten (im Mehrkampf 3 Minuten)
- 15 Sek. vor Zeitablauf gelbe Fahne heben und gehoben lassen
- bei Rekordversuchen nach jeder Berührung der Latte nachmessen
- Lattenabwurf durch außergewöhnliche Kräfte: neue Regel 181.9 beachten
- Für die Ständereinstellung ist ein Verschieben der Anlage von 80 cm von der Null-Linie in Richtung Auflage vorgesehen (*siehe Bild 2*)
- Hat der Wettkampf begonnen, ist es den Wettkämpfern nicht mehr erlaubt, für entsprechende Übungszwecke
 - die Stabhochsprungstäbe zu benutzen,
 - die Anlaufbahn oder den Absprungbereich mit oder ohne Stabhochsprungstäbe zu betreten.

Merkblatt Stabhochsprung

Versuch ungültig:

- mit irgendeinem Teil des Körpers oder des Stabes vor dem Überqueren der Latte, den Boden hinter der Null-Linie, diese selbst, oder das Aufsprungkissen hinter der Null-Linie berührt, (nicht wenn der Stab nach richtigem Einstich in den Einstichkasten die Aufsprungmatte berührt)
- Latte auf Grund der Einwirkung des Athleten od. des fallenden Stabes gefallen
- zurückfallender Stab wirft die Latte ab oder wird aufgehalten und der Schiedsrichter ist der Meinung, daß sonst die Latte gefallen wäre
- Höhergreifen oder Umgreifen
- Latte zurücklegen oder stabilisieren
- Brechen des Stabes ist kein Fehlversuch

Mögliche Ausführung der Endstücke der Sprunglatte



Bild 1

Merkblatt Stabhochsprung

Skizze Stabhochsprunganlage Aufsprungmatte

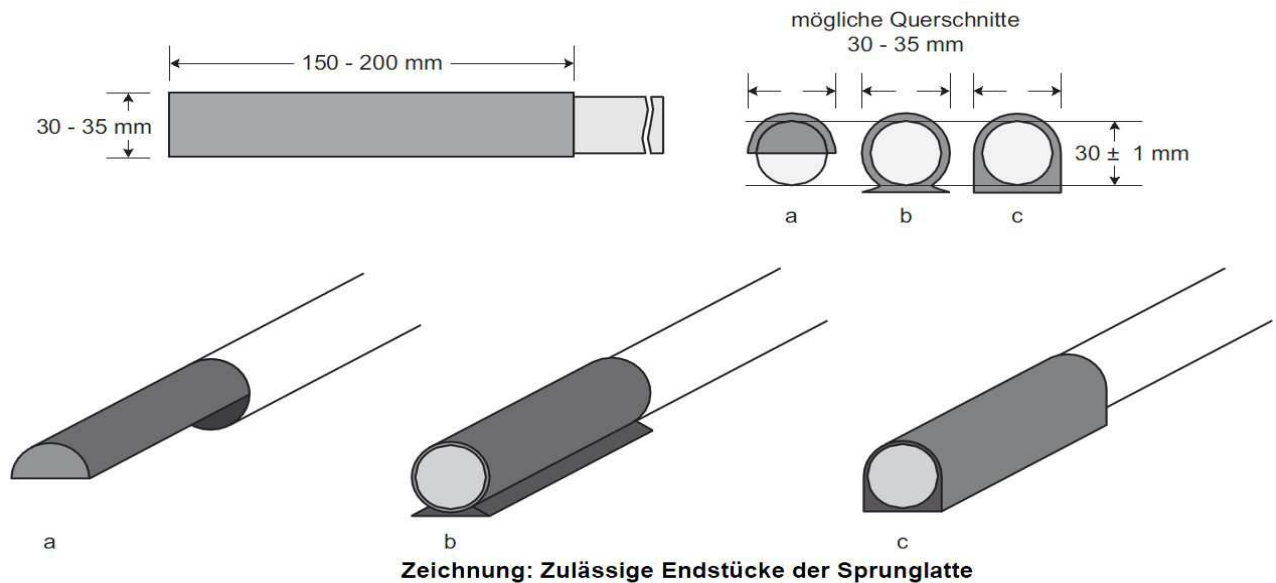
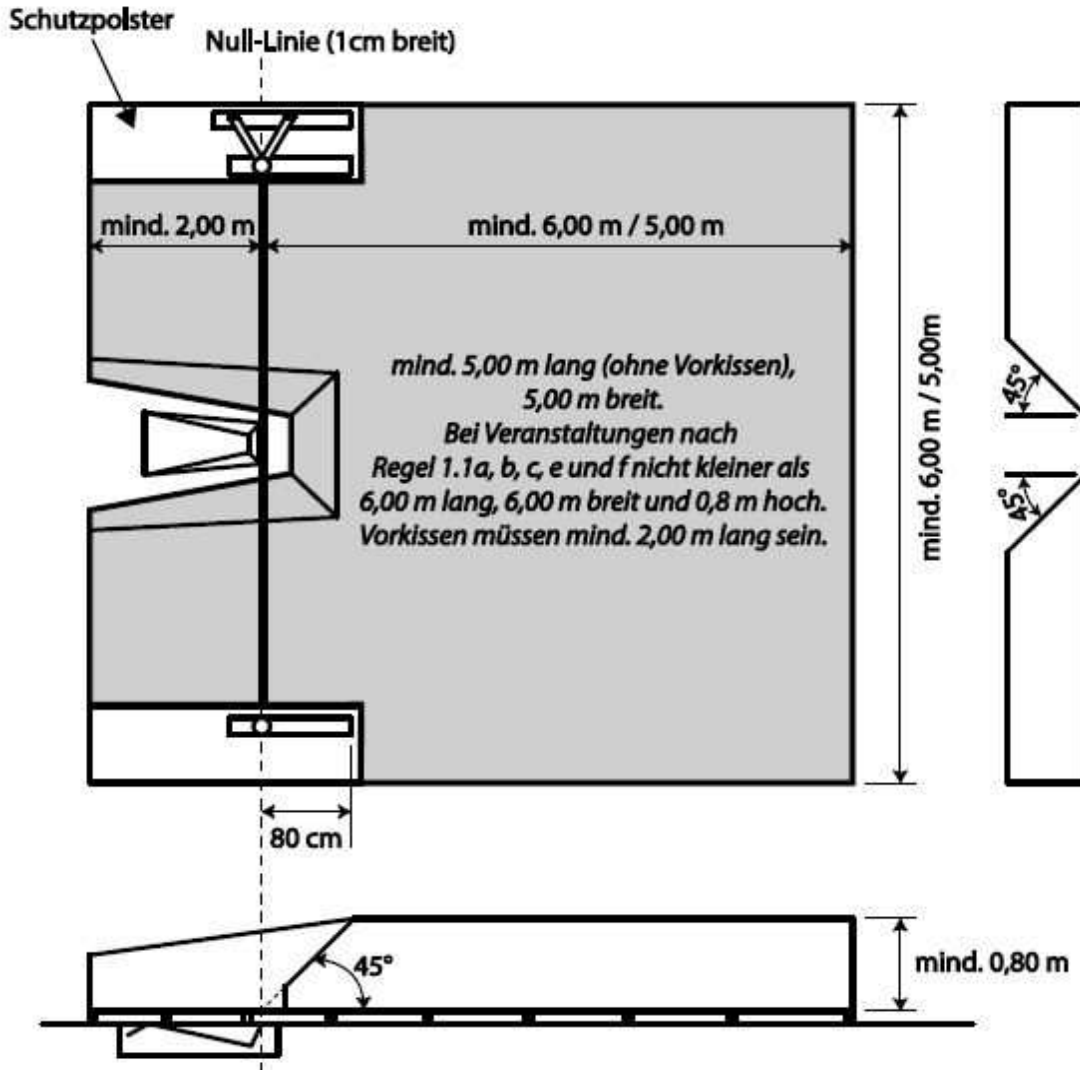

Bild 2